

SCHRANKSOFORT

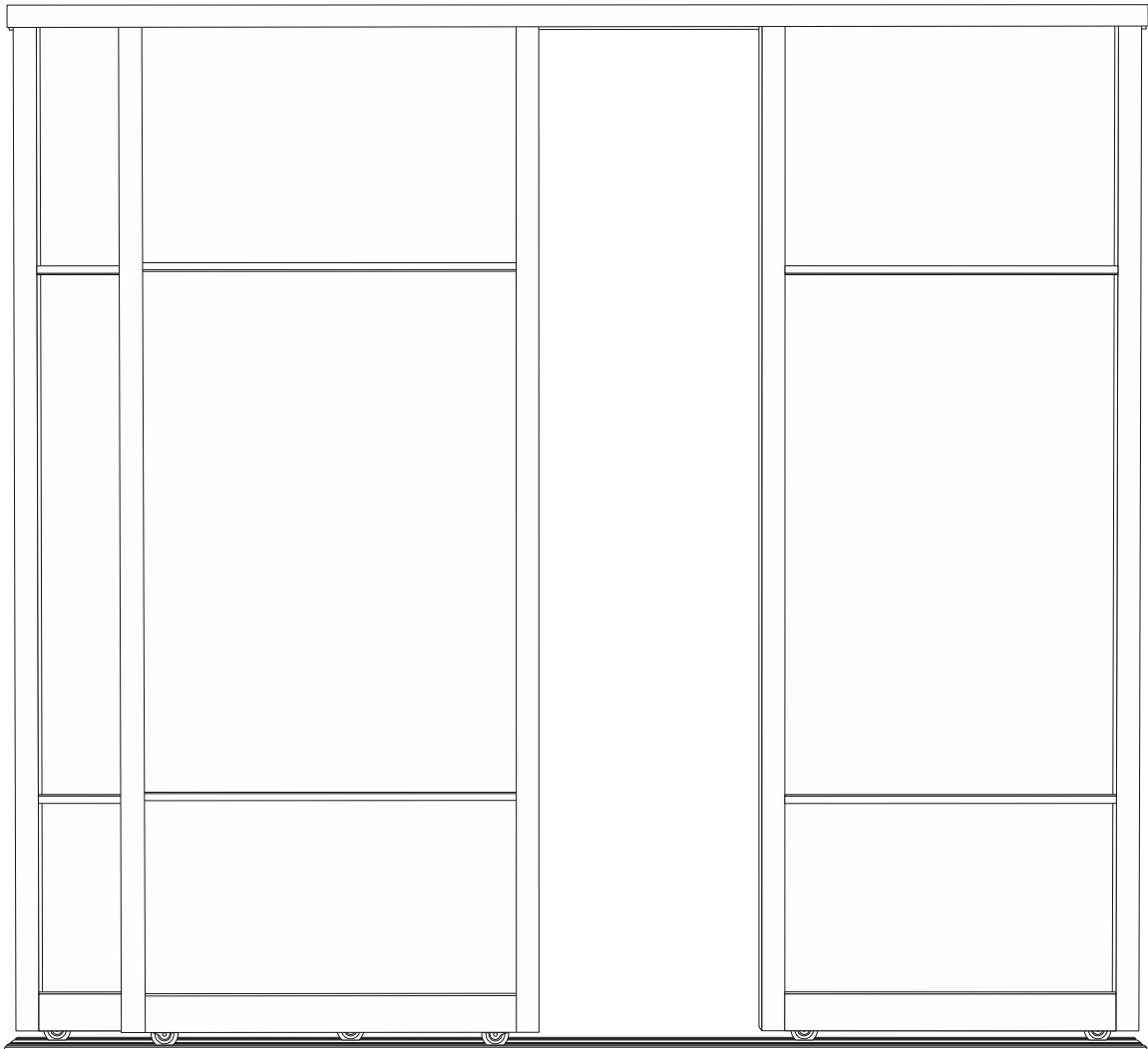

AUFBAUANLEITUNG
SCHIEBETÜREN

i ALLGEMEINE INFORMATIONEN

- Die Türen werden komplett montiert geliefert und sind somit nach dem Anbringen der Ober- und Unterschienen aufstellfertig
- Zum Lieferumfang gehören die obere und die untere Führungsschiene, Staub- und Anschlagbürsten, sowie Positionsfedern.
- Befestigungsmaterial für die Schienen ist nicht im Lieferumfang enthalten!
- Zum Einstellen der Türen benötigen Sie einen Inbus-Schlüssel in Gr.4.



DIE MONTAGE DER FÜHRUNGSSCHIENEN IST VOM KUNDEN SELBST DURCHZUFÜHREN. HIERFÜR BENÖTIGEN SIE IHRER EINBAUSITUATION ENTSPRECHEND GEEIGNETE BEFESTIGUNGSMATERIALIEN. DEMZUFOLGE SIND IN DEN SCHIENEN KEINE BOHRUNGEN VORHANDEN. PRÜFEN SIE DAHER VOR DER MONTAGE, WELCHE BEFESTIGUNG GEEIGNET IST. INFORMIEREN SIE SICH GEGEBENENFALLS BEI EINEM FACHMANN.

🔧 BENÖTIGTES WERKZEUG



Kreuzschlitz-
Schraubendreher

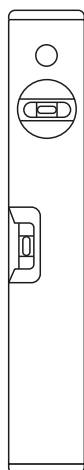

Wasserwaage

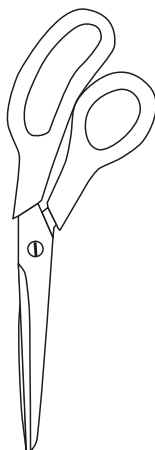

kräftige Schere
oder Messer



Inbuschlüssel
Gr. 4



liegt bei



Torxschlüssel
zum Schließen
der Exzenter

1

Beginnen Sie mit dem Anbringen der Oberschiene. Hier muss von Ihnen entsprechend der baulichen Situation bestimmt werden, wo und wie viele Bohrungen zur Befestigung der Schiene nötig sind.

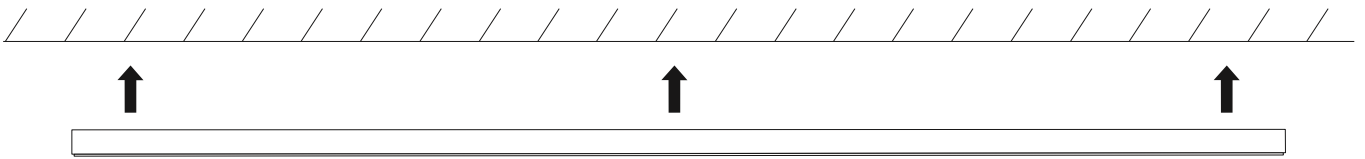

DIE OBERSCHIENE DIENT NUR ZUM FÜHREN DER TÜREN UND MUSS SOMIT KEINE LAST AUFNEHMEN.

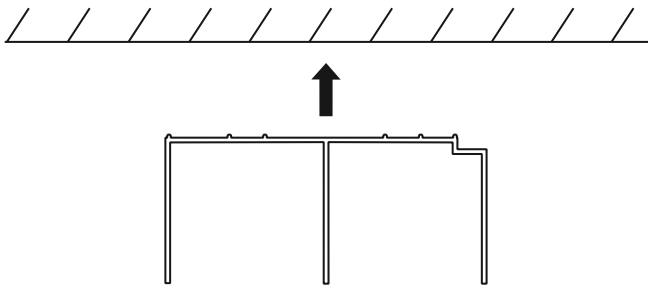

DIE OBERSCHIENE KANN JE NACH GESCHMACK MIT DER SCHATTENFUGE NACH VORN ODER HINTEN MONTIERT WERDEN.

Im nächsten Schritt positionieren Sie die Unterschiene auf dem Boden, sodass sie im Lot zur Oberschiene liegt. Fixieren Sie die Unterschiene auf dem Fußboden, um ein Verrutschen zu verhindern. Hierzu eignet sich doppelseitiges Klebeband bzw. Klebekissen, Silicon-Kleckse oder eine Verschraubung. Auch hier reicht es aus, solch eine Fixierungspunkt aller 1 bis 1,2 m anzubringen.

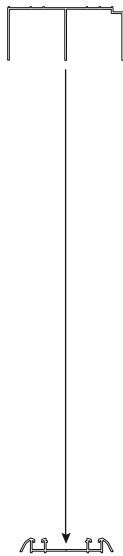

MITTLERER STEG DER OBERSCHIENE MUSS IM LOT ZUR MITTE DER FAHRSPUREN IN DER UNTERSCHIENE SEIN.



WICHTIG: IN DIE SPUREN DER UNTERSCHIENEN SIND JE TÜR EINE POSITIONSFEDER EINGESCHOBEN. ACHTEN SIE VOR DER MONTAGE DARAUF, DASS DIE MENGE DER FEDERN IN DER HINTEREN UND VORDEREN SPUR DER ANZAHL DER TÜREN ENTSPRICHT. ANSCHLIESSEND KLICKEN SIE DIE DER LIEFERUNG BEIGELEGTE ABDECKLEISTE (AUSSER BEI DEM PROFIL QUEBEC WEISS) EIN.

- 2** Stellen Sie mit einem Helfer die Türen auf, beginnend mit den Türen für die hinteren Spuren. (1) Setzen Sie die Tür in die Oberschiene ein und drücken Sie sie nach oben, um (2) die Tür in die Spur der Unterschiene stellen zu können.

BEVOR SIE DIE TÜREN AUFSTELLEN, KONTROLLIEREN SIE DIE STELLUNG DER RÄDER. DIESE MÜSSEN SICH SO WEIT WIE MÖGLICH EINDRÜCKEN LASSEN. GEGEBENENFALLS KORRIGIEREN SIE DIES ÜBER DIE ZUGEHÖRIGEN SCHRAUBEN, WELCHE SICH IN DEN UNTEREN BOHRUNGEN IN DEN STIRNSEITEN DER TÜR BEFINDEN. MITTELS DIESER SCHRAUBEN WERDEN DIE TÜREN NACH DEM AUFSTELLEN VERTIKAL AUSGERICHTET, SIEHE NÄCHSTEN PUNKT.

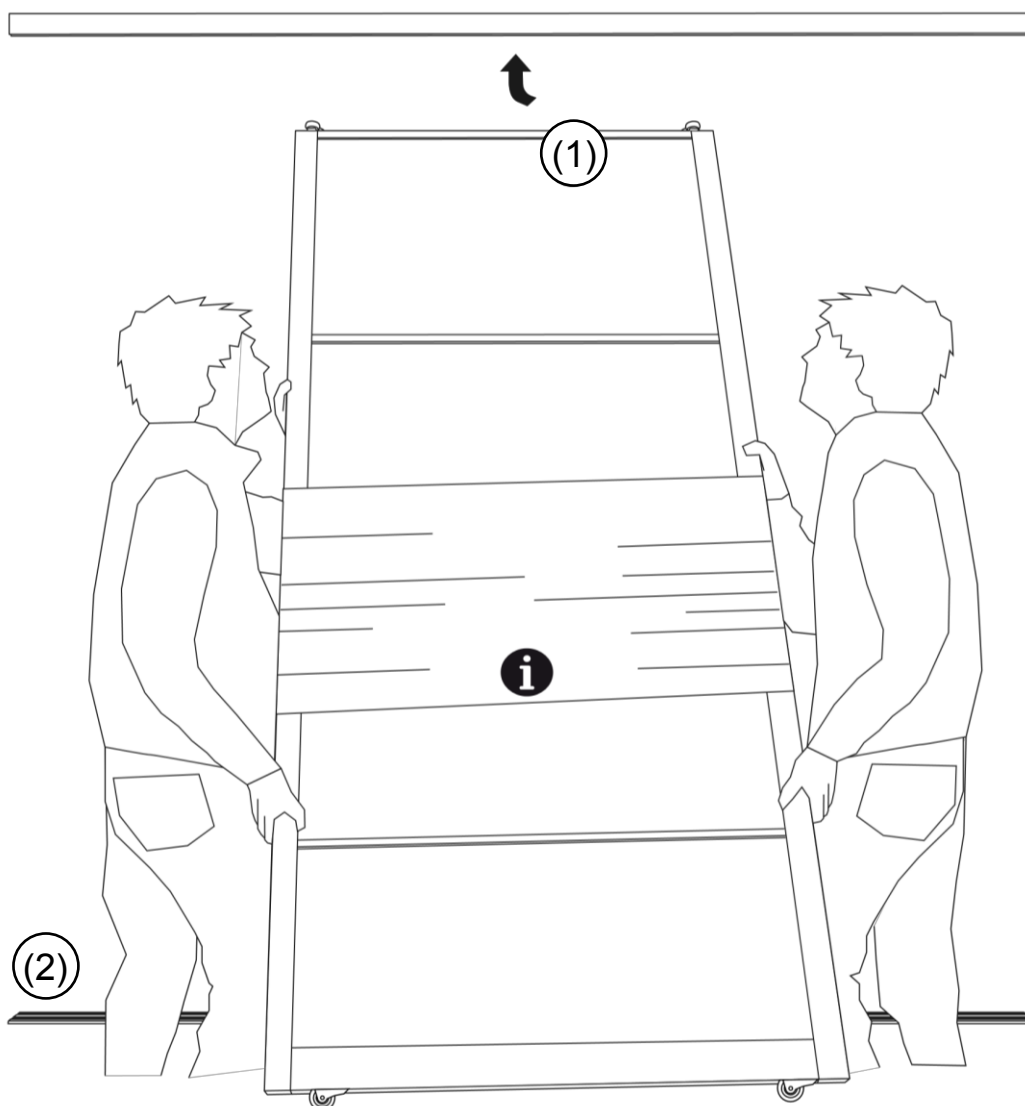

DIE UM DIE TÜREN GEWICKELTEN FOLIENSTREIFEN ENTFERNEN SIE NACH DEM AUFSTELLEN DER TÜREN.



TÜREN MIT HINTERLACKIERTEN GLÄSERN UND SPIEGELN SIND WEGEN DES SPLITTERSCHUTZES ÜBER DIE GESAMTE RÜCKSEITE MIT EINER FUNKTIONALEN FOLIE (REISSFEST UND KLEBESTARK) VERSEHEN. DIESE FOLIE NICHT ABZIEHEN!

3

Mittels der Inbus-Schrauben in der unteren Stirnseite der Türprofile richten Sie die Türen vertikal aus.

Hierzu ist es notwendig, die an den Stirnseiten der Türen eingeschobenen Anschlagbürsten ca. 2cm nach oben zu verschieben.

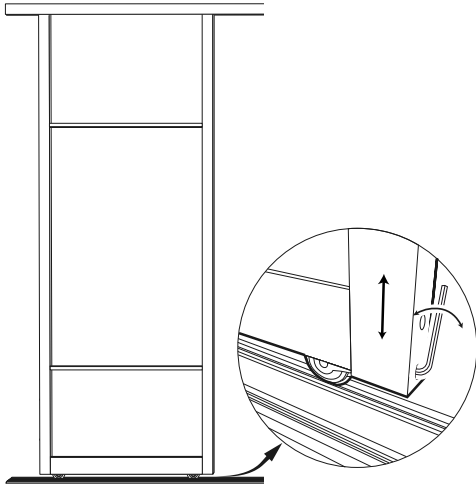

4

In der Unterschiene ist pro Tür eine Positionsfeder eingeschoben, um diese in der Ruheposition zu fixieren. Durch Druck von oben kann sie verschoben werden.

Im Ruhezustand (bzw. Parkposition) steht das Rad mittig über der Feder, zwischen den beiden Nasen.

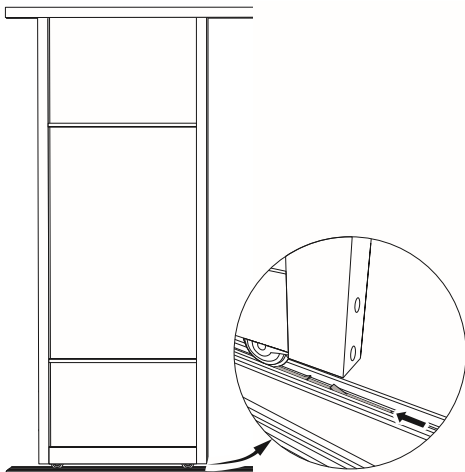

5

Die Staubbürsten befestigen Sie an den Tür-Überdeckungen. Geklebt werden dabei die Bürsten an den Hinterseiten der vorn stehenden Türrahmen, so dass sie den Spalt zu den dahinterstehenden Türrahmen ausfüllen. Für die Bohrungen sind entsprechende Abdeckstreifen (selbstklebend) beigefügt.

Eine Besonderheit besteht beim Türprofil gamma/delta. Hier sind je Türüberdeckung zwei Bürsten zu kleben, so dass sie sich gegenüberstehen (also eine auf der Rückseite der vorderen Tür, eine auf der Vorderseite der hinteren Tür).

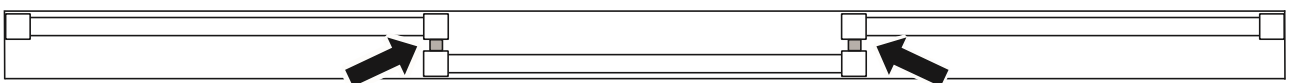

Viel Freude mit Ihren Türen wünscht Ihnen das Team von Schrank-sofort.

Für Fragen, Kritik, Anmerkungen und Hinweise erreichen Sie uns unter 09571 761 29 92.